

INSTALLATION GUIDE GUIDED'INSTALLATION GUÍA PARA INSTALACIÓN

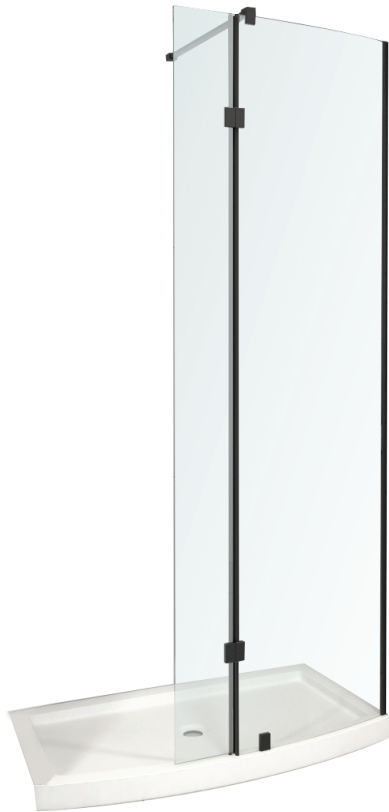

SHOWER KIT
KIT DOUCHE
KIT DE DUCHA



TO GET STARTED

Before you begin, read all instructions carefully.

This manual is a graphic reference for installation purposes. Some graphic elements and components may differ.

Consult local building codes to ensure that installation complies with standards in your area.

Inspect unit carefully to ensure there is no damage or defects. If such is the case, contact your distributor. If damage has occurred during transport, contact your carrier.

Make sure you have received all parts (tools not included)

The installation has to be done by a specialist.

POUR COMMENCER

Avant de débiter les travaux, lisez attentivement les instructions d'installation.

Ce manuel est une référence graphique pour l'installation. Certains éléments graphiques et composantes peuvent différer.

Consultez le code du bâtiment de votre région, afin que l'installation respecte les normes en vigueur.

Lors de la réception, inspectez le produit afin de vérifier que tout soit en bonne condition. Si un problème survient, signalez immédiatement le distributeur. Si le dommage est causé par le transporteur, contactez le immédiatement.

Assurez-vous que toutes les pièces sont incluses. (outils ne sont pas inclus)

L'installation doit être faite par un professionnel.

PARA COMENZAR

Leer todas las instrucciones cuidadosamente antes de empezar.

Este manual es una referencia gráfica para propósitos de instalación. Puede que algunos elementos y componentes gráficos varíen.

Consultar los códigos locales para asegurarse de que la instalación cumpla con las normas en su zona.

Inspeccionar la unidad cuidadosamente para asegurarse de que no tiene defectos ni está dañada. De ser así, póngase en contacto con su distribuidor. Si los daños sucedieron durante el transporte, contactar a su transportista.

Asegurarse de haber recibido todas las piezas (no se incluyen herramientas).

La instalación debe ser realizada por un especialista.

IMPORTANT NOTES

The prepared drain hole has a diameter of 50 mm and is adapted to standard rubber reductions available on the market. The kit does not include a reduction.

The room in which the cabin is installed has an efficient and effective ventilation system.

The place where the cabin is installed has an even, horizontal floor on the same level as the rest part of the room, even vertical walls, and the angle between them is 90 °.

Installation requires at least 2 persons. Use safety goggles as well as gloves during installation.

Glass is fragile, handle with caution.

NOTES IMPORTANTES

Le trou de vidange préparé a un diamètre de 50 mm et est adapté à la norme réductions de caoutchouc disponibles sur le marché. Le kit ne comprend pas de réduction.

La pièce dans laquelle la cabine est installée a une ventilation efficace et efficiente système.

L'endroit où la cabine est installée a un sol plat et horizontal au même niveau comme le reste de la pièce, même verticale murs, et l'angle entre eux est de 90 °.

L'installation nécessite au moins 2 personnes. Utilisez des lunettes de sécurité ainsi que des gants pendant l'installation.

Le verre est fragile, manipuler avec précaution.

AVISOS IMPORTANTES

El orificio de drenaje preparado tiene un diámetro de 50 mm y se adapta a la norma reducciones de caucho disponibles en el mercado. El kit no incluye reducción.

La habitación en la que está instalada la cabina. tiene una ventilación eficiente y eficaz sistema.

El lugar donde se instala la cabina tiene un suelo uniforme y horizontal al mismo nivel como el resto de la habitación, incluso vertical paredes, y el ángulo entre ellas es de 90 °.

La instalación requiere al menos 2 personas. Utilice gafas de seguridad además de guantes. durante la instalación.

El vidrio es frágil, manéjelo con precaución.

TOOLS NEEDED

(not included)

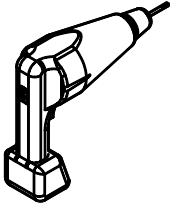

PERCEUSE
DRILL
TALADRO

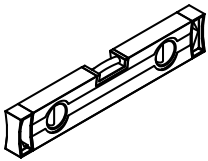

NIVEAU
LEVEL
NIVEL

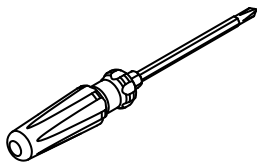

TOURNEVIS
SCREW DRIVER
DESTORNILLADOR

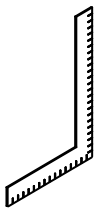

ÉQUERRE
SET SQUARE
ESCUADRA

OUTILS REQUIS

(non inclus)

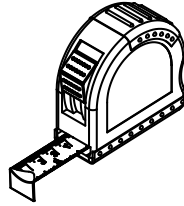

RUBAN À MESURER
MEASURING TAPE
CINTA PARA MEDIR

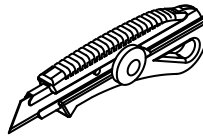

COUTEAU DE PRECISION
PRECISION KNIFE
PRECISIÒN DE CUCHILLA



SILICONE
SILICONE
SILICIO



Allen Key

HERRAMIENTAS NECESARIAS

(no incluidas)

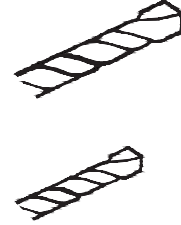

5/16" (8mm) dia.

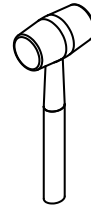

MAILLET
MALLET
MAZO

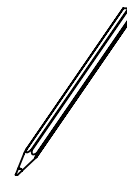

CRAYON
PENCIL
LÁPIZ

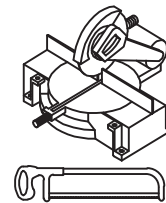

Junior Hacksaw

PARTS LIST

LISTE DES PIECES

LISTA DE PIEZAS

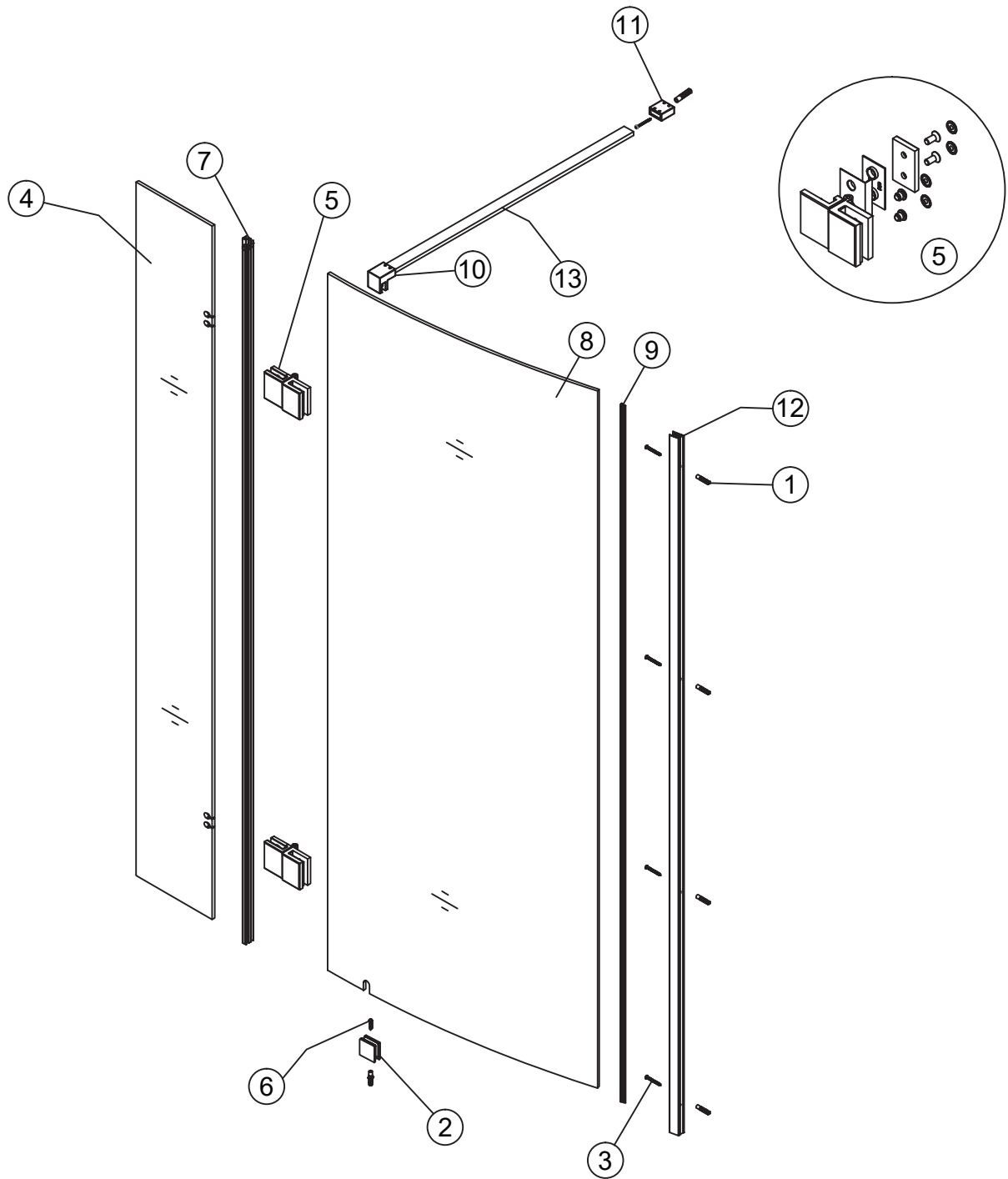

PARTS LIST

LISTE DE PIÈCES

LISTA DE PIEZAS

1 
Wall anchor
6+2pcs

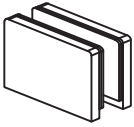
2 
Bottom Glass clamp
1pcs

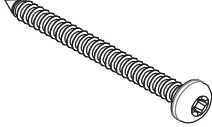
3 
Screw NO. 8x1 3/4"
5+2pcs

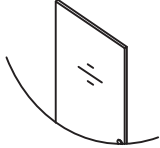
4 
Panel
1pcs

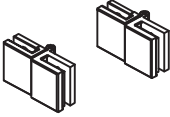
5 
Hinge
2set

6 
Screw NO.8x1 "
1+1pcs

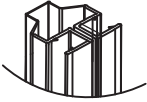
7 
Vertical Seal Strip
1pc

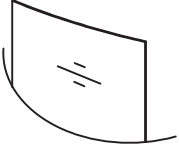
8 
Panel
1pc

9 
Gasket
1pc

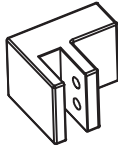
10 
1pc

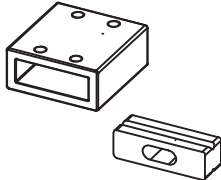
11 
1pc

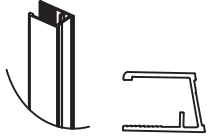
12 
Wall Jamb
1 pc

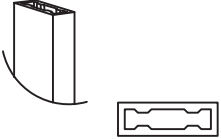
13 
Rail
1 pc

SHOWER INSTALLATION

INSTALLATION DE LA DOUCH

INSTALACIÓN DE LA DOUCHA

1

1- Securely position wall jamb (12) against the wall, ensuring it's straight with a level.

2- Mark screw hole locations on the wall jamb using a pencil.

3- Drill four 8mm holes at the marked positions.

4- Insert anchors into the holes using a rubber mallet for a snug fit.

5- Apply silicone sealant around the anchors for added stability and moisture protection.

6- Use three screws (B) to firmly attach and stabilize the wall jamb (C) on the wall.

1- Positionnez le montant de mur (12) contre le mur, en vérifiant son alignement avec un niveau.

2- Marquez les emplacements des trous de vis sur le montant avec un crayon.

3- Percez quatre trous de 8 mm de diamètre.

4- Insérez les chevilles à l'aide d'un marteau en caoutchouc.

5- Appliquez du mastic silicone autour des chevilles.

6- Fixez le montant de mur (C) avec trois vis (B).

1- Posicione el larguero de pared (12) en la pared, alineándolo con un nivel.

2- Marque los lugares para los tornillos en el larguero con un lápiz.

3- Taladre cuatro agujeros de 8 mm.

4- Inserte los anclajes con un mazo de goma.

5- Aplique sellador de silicona alrededor de los anclajes.

6- Fije el larguero de pared (C) con tres tornillos (B).

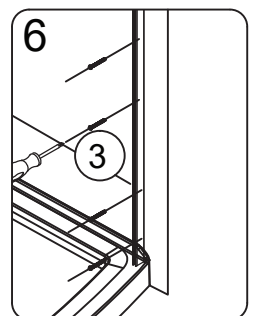
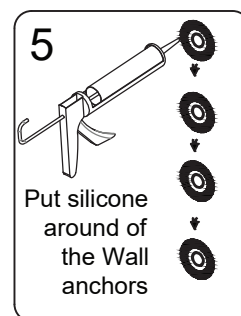
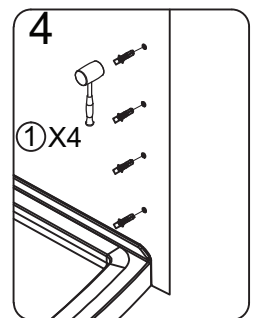
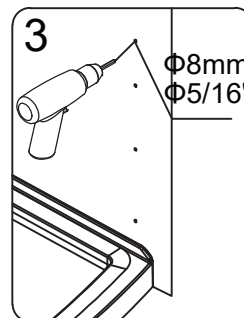
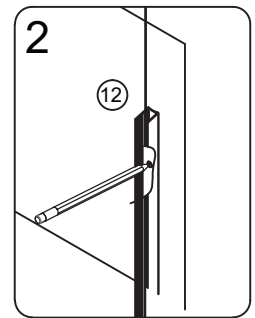
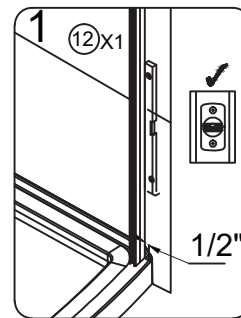
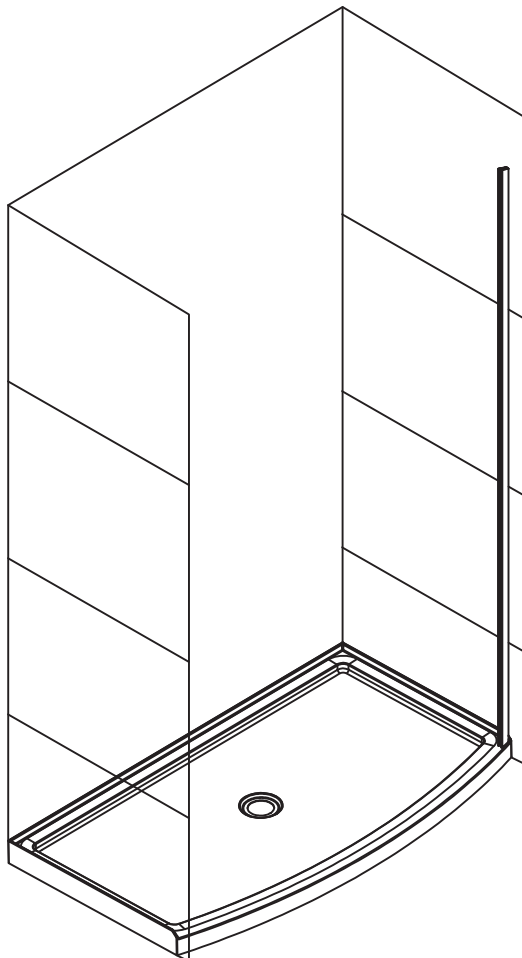

2

1- Insert the panel between the wall jamb.

1- Insérez le panneau entre le montant de mur.

1- Deslice el panel entre el larguero de pared.

2- Ensure that the glass is positioned on the interior side.

2- Assurez-vous que le verre est placé du côté intérieur.

2- Asegúrese de que el vidrio esté colocado en el lado interior..

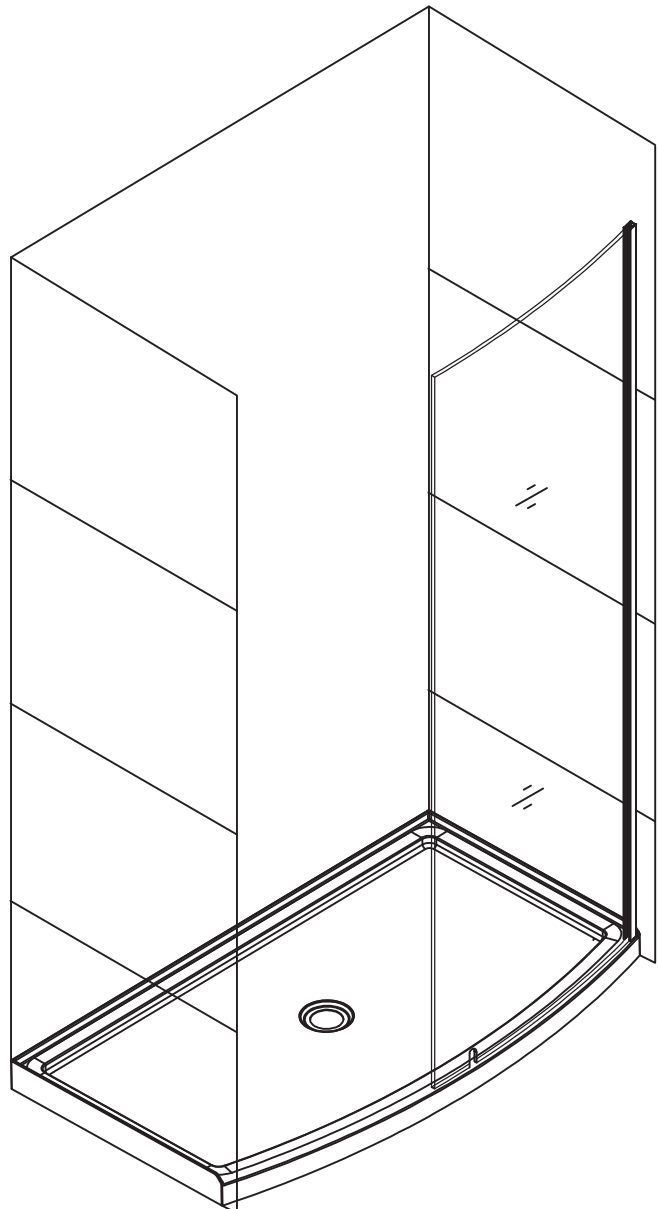
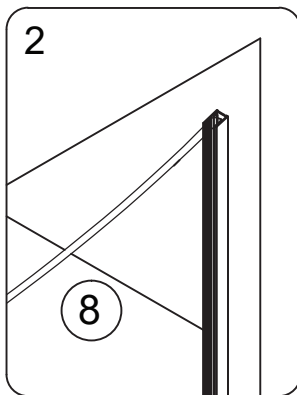
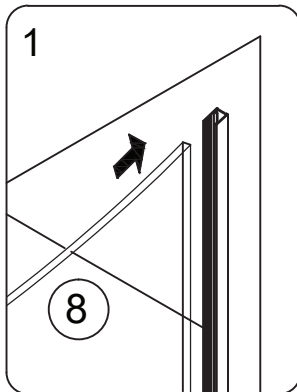

1- Mark a point on the shower base where the side panel's indentation is located.

2- Drill a 3 mm hole at the marked point and insert an anchor using a rubber mallet.

3- Attach the first side of the bottom clamp to the base with a screw.

4- Install the remaining bottom glass clamps using an allen key.

1- Marquez un point sur la base de la douche où se trouve l'encoche du panneau latéral.

2- Percez un trou de 3 mm au point marqué et insérez une cheville à l'aide d'un maillet en caoutchouc.

3- Fixez le premier côté du collier de serrage inférieur à la base avec une vis.

4- Installez le reste des colliers de serrage en verre inférieurs à l'aide d'une clé allen.

1- Marque un punto en la base de la ducha donde se encuentra la indentación del panel lateral.

2- Taladre un agujero de 3 mm en el punto marcado e inserte un anclaje utilizando un mazo de goma.

3- Fije el primer lado del soporte inferior a la base con un tornillo.

4- Instale el resto de los soportes inferiores del vidrio utilizando una llave allen.

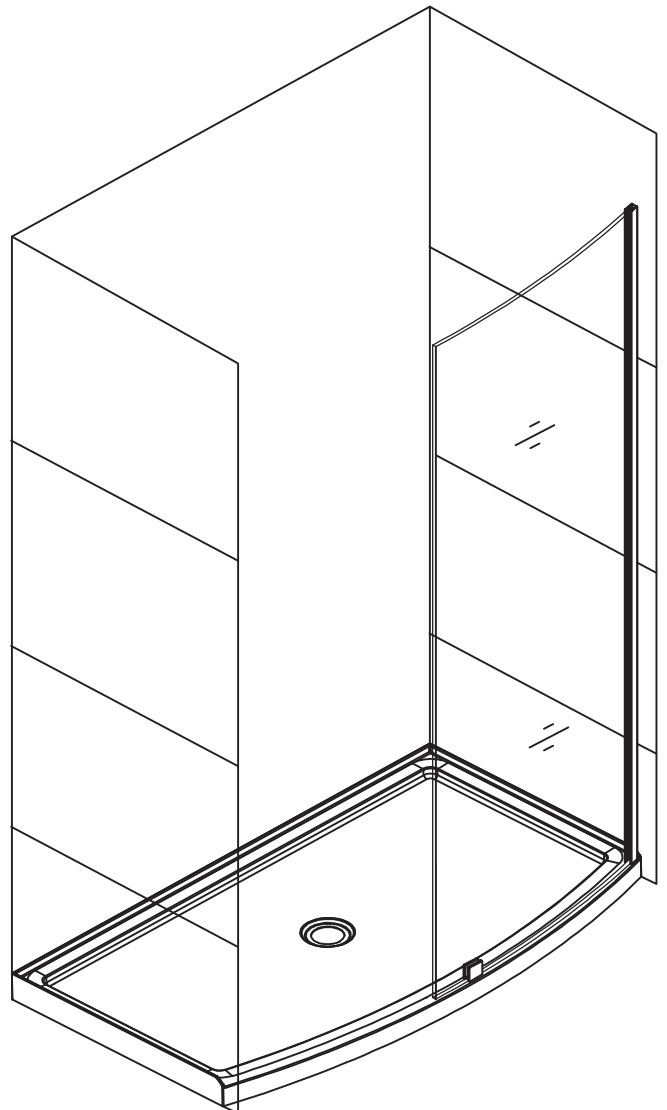
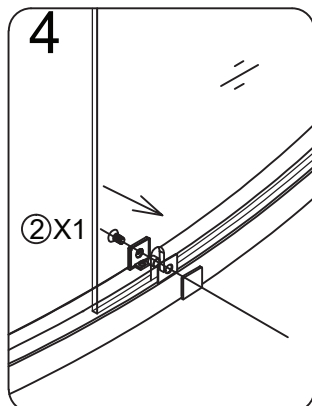
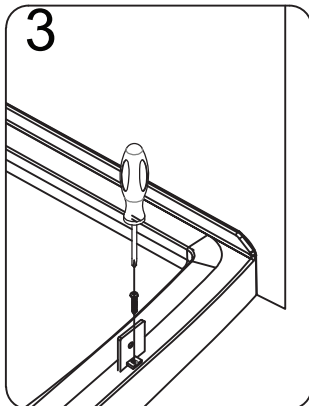
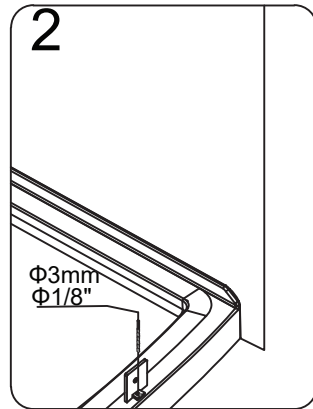
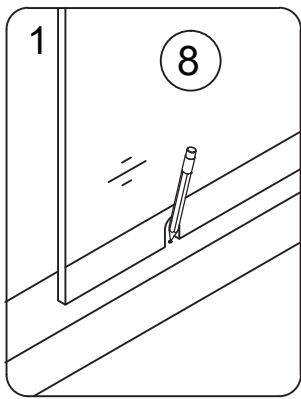

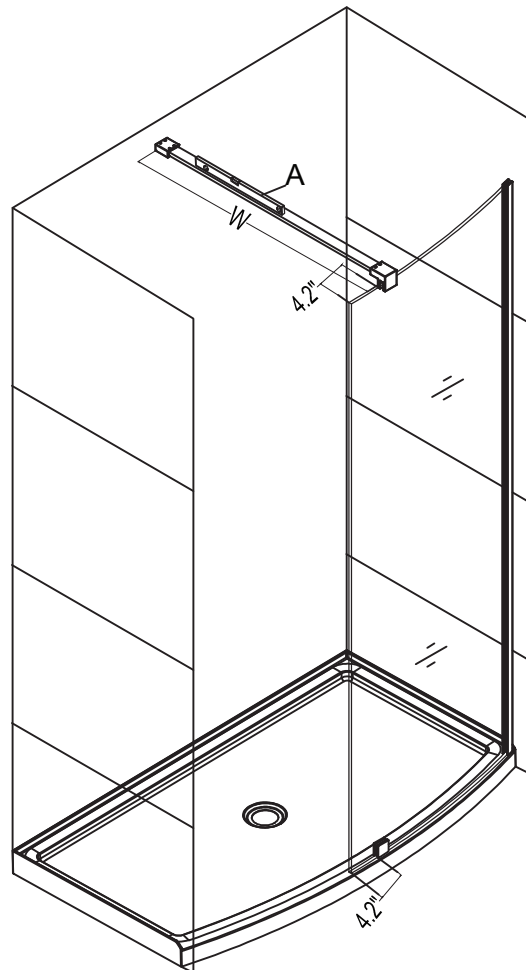
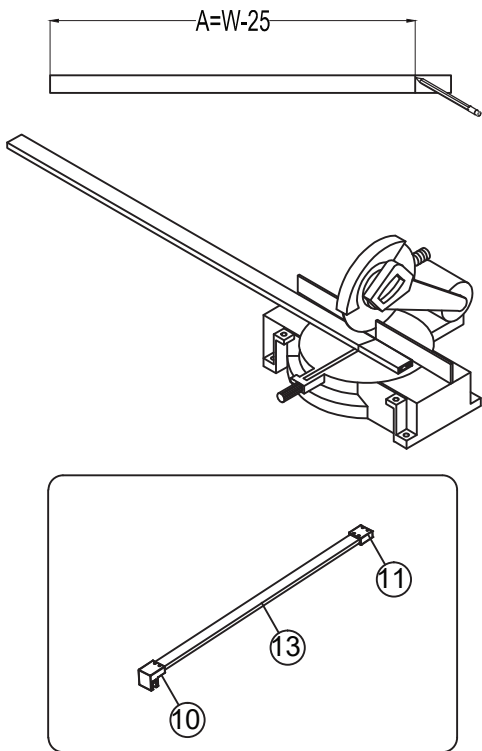

1- Position the rail with (11) attached onto the wall and trace its contour using a pencil.

2- Remove the rail and position (11) on the previously marked contour, then make a reference point from the interior of (11).

3- Use a drill to create an 8mm diameter hole.

4- Insert a plug into the hole with the aid of a rubber mallet.

5- Securely fasten (11) to the wall using a screw.

1- Placez le rail avec (11) attaché sur le mur et tracez son contour à l'aide d'un crayon.

2- Retirez le rail et placez (11) sur le contour précédemment marqué, puis faites une marque depuis l'intérieur de (11).

3- Utilisez une perceuse pour créer un trou de 8 mm de diamètre.

4- Insérez un cheville dans le trou à l'aide d'un maillet en caoutchouc.

1- Coloque el riel con (11) adjunto en la pared y trace su contorno con un lápiz.

2- Retire el riel y coloque (11) en el contorno previamente marcado, luego haga una marca desde el interior de (11).

3- Use un taladro para hacer un agujero de 8 mm de diámetro.

4- Inserte un taco en el agujero con la ayuda de un mazo de goma.

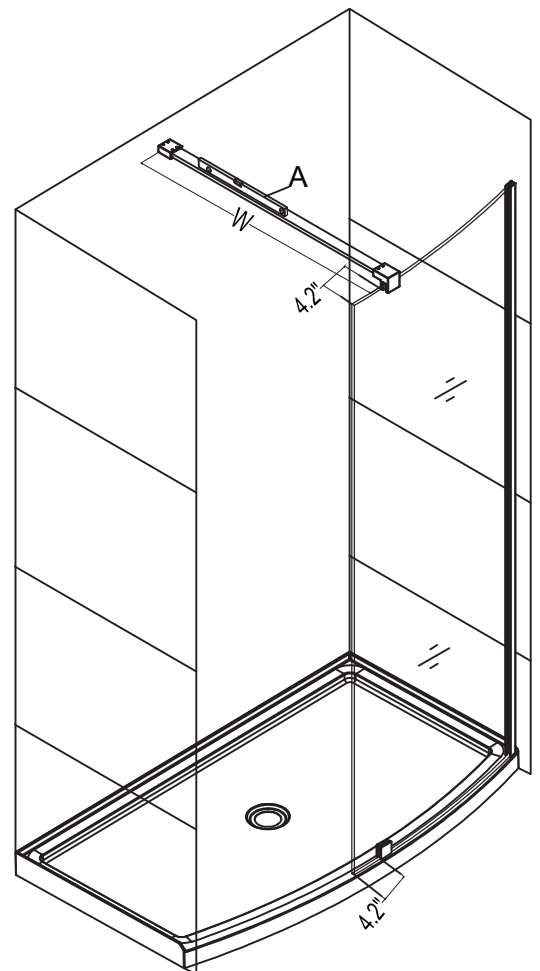
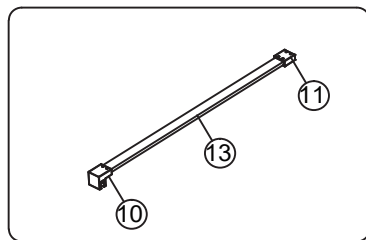
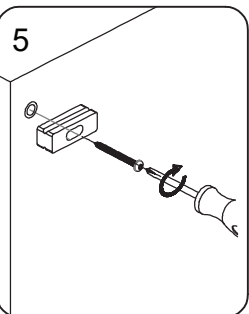
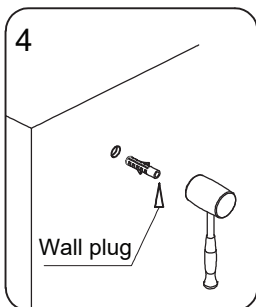
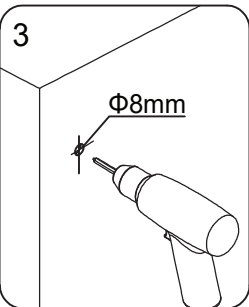
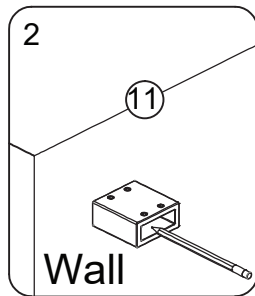
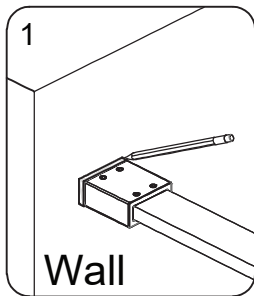

6- Position Fit (10) on the top edge of the panel, maintaining a distance of 4.2 inches from one end.

7- Insert (11) together with the rail into the pre-existing wall fixture.

8- Securely tighten the screws on (10) and Rail (13) using an allen key.

9- Repeat the same procedure for (11) and Rail (13).

10- Finally, tighten the screws on (10) and the panel.

6- Placez l'ajustement (10) sur le bord supérieur du panneau, en maintenant une distance de 4,2 pouces à partir d'une extrémité.

7- Insérez (11) avec le rail dans la fixation murale préexistante.

8- Serrez fermement les vis sur (10) et le rail (13) à l'aide d'une clé allen.

9- Répétez la même procédure pour (11) et le rail (13).

10- Enfin, serrez les vis sur (10) et le panneau.

6- Coloque el ajuste (10) en el borde superior del panel, manteniendo una distancia de 4.2 pulgadas desde un extremo.

7- Inserte (11) junto con el riel en la fijación de pared preexistente.

8- Apriete firmemente los tornillos en (10) y el riel (13) utilizando una llave allen.

9- Repita el mismo procedimiento para (11) y el riel (13).

10- Finalmente, ajuste los tornillos en (10) y el panel.

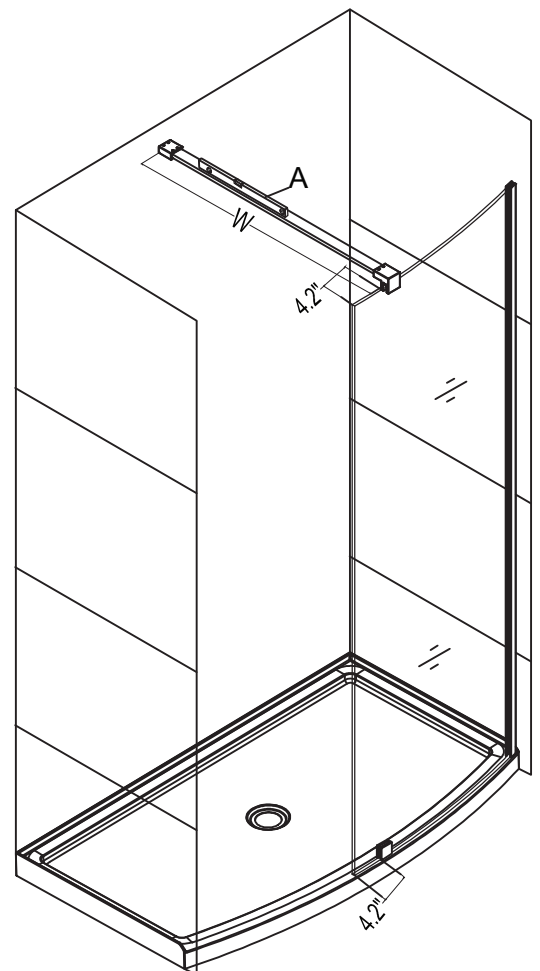
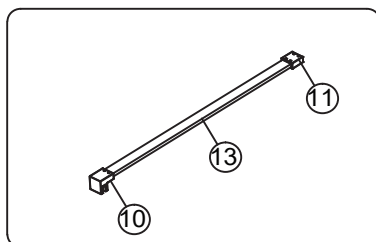
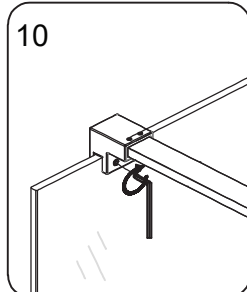
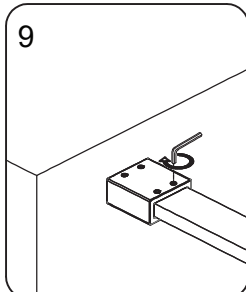
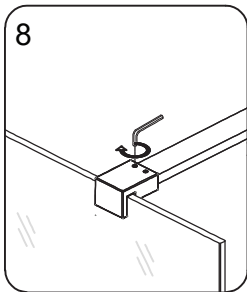
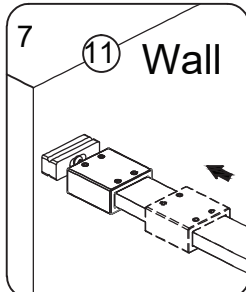
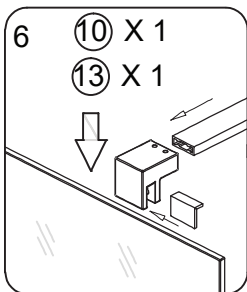

6

1- Disassemble Hinge (5) from its current position.

2- Position the hinge on Panel (4) from the inside and securely fasten the screws using an allen key. Repeat this process for both the upper and lower parts of the panel.

3- Next, place the other Panel (4) with the hinges adjacent to Panel (8) and tighten the screws using the allen key.

4- Finally, place a level on the top edges of the panels to ensure they are perfectly aligned.

1- Démontez la charnière (5).

2- De l'intérieur, placez la charnière sur le panneau (4) et serrez les vis à l'aide d'une clé allen. Répétez cette étape sur la partie supérieure et inférieure du panneau.

3- Maintenant, placez l'autre panneau (4) avec les charnières à côté du panneau (8) et serrez les vis à l'aide d'une clé allen.

4- Enfin, placez un niveau sur les bords supérieurs des panneaux pour vérifier s'ils sont parfaitement alignés.

1- Desmonte la bisagra (5) de su posición actual.

2- Coloque la bisagra en el Panel (4) desde el interior y asegure firmemente los tornillos utilizando una llave allen. Repita este proceso tanto en la parte superior como en la inferior del panel.

3- A continuación, coloque el otro Panel (4) con las bisagras junto al Panel (8) y ajuste los tornillos con la ayuda de una llave allen.

4- Por último, coloque un nivel en los bordes superiores de los paneles para asegurarse de que estén perfectamente alineados.

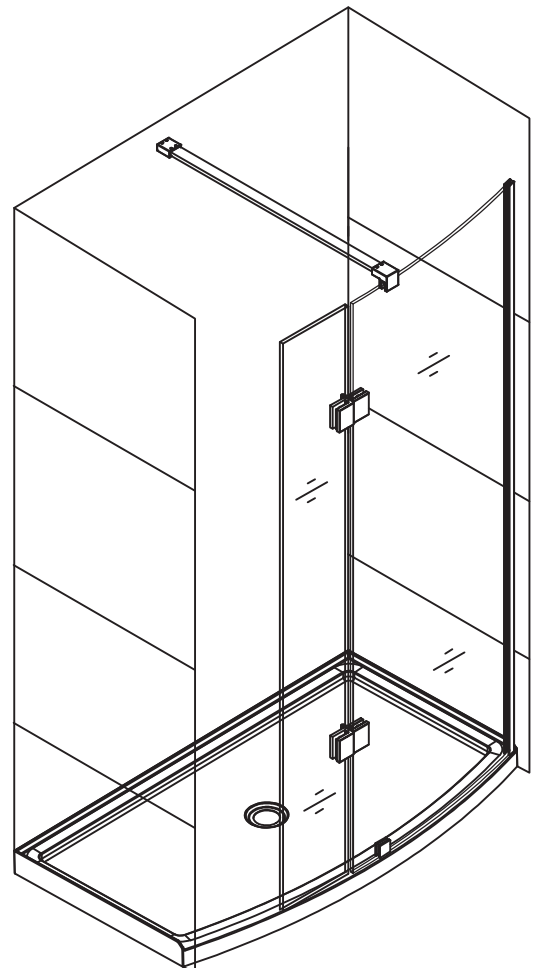
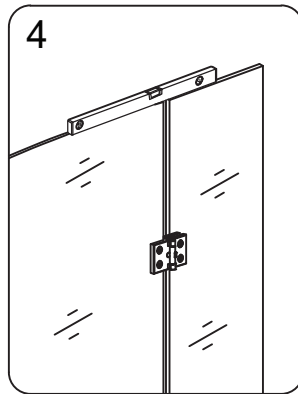
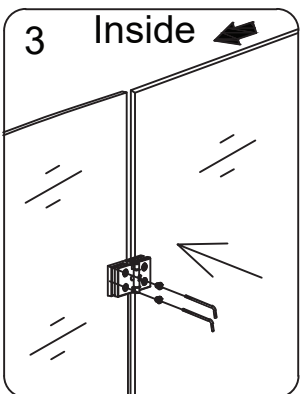
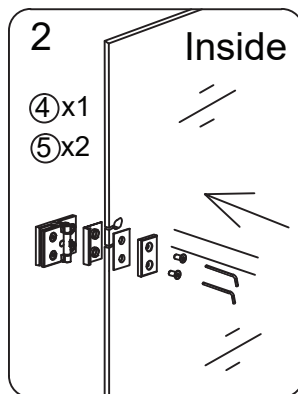
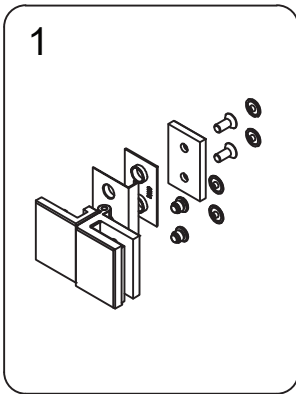

7

1- Once the hinges are in position, open the door inward.

2- Insert the vertical seal strip (7) between the two panels.

3- After placing the vertical seal strip (7) in its position, close the panel.

4- Now, take the gasket (9) and slide it between the wall jamb and the panel from the inside.

1- Après avoir positionné les charnières, ouvrez la porte vers l'intérieur.

2- Insérez la bande d'étanchéité verticale (7) entre les deux panneaux.

3- Une fois la bande d'étanchéité verticale (7) en place, refermez le panneau.

4- Prenez maintenant le joint d'étanchéité (9) et glissez-le entre le montant du mur et le panneau depuis l'intérieur.

1- Después de colocar las bisagras, abra la puerta hacia adentro.

2- Coloque la tira de sellado vertical (7) entre los dos paneles.

3- Después de colocar la tira de sellado vertical (7) en su posición, cierre el panel.

4- Ahora, tome el empaque (9) y deslízelo entre el larguero de la pared y el panel desde el interior.

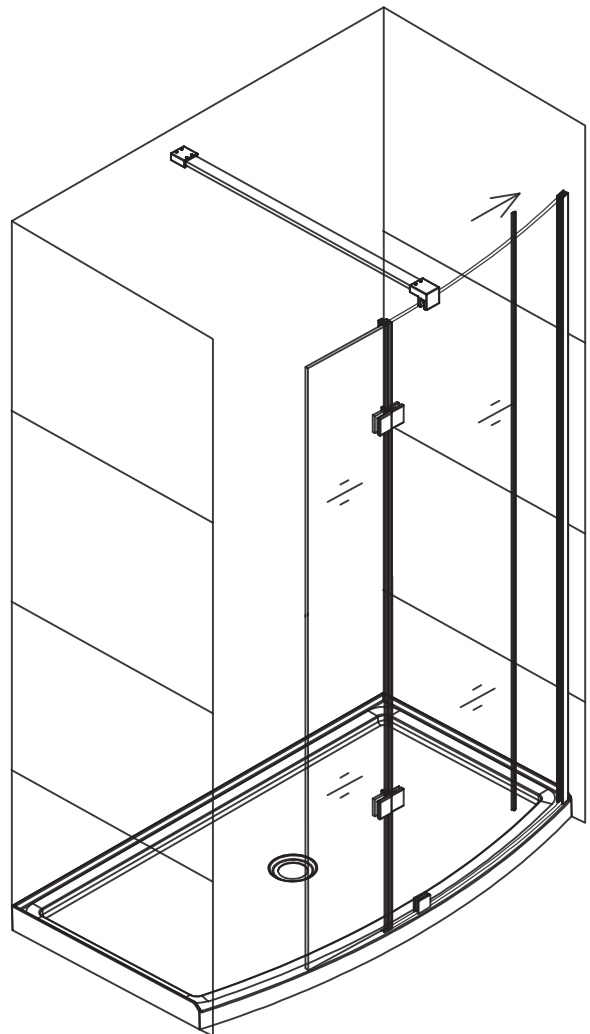
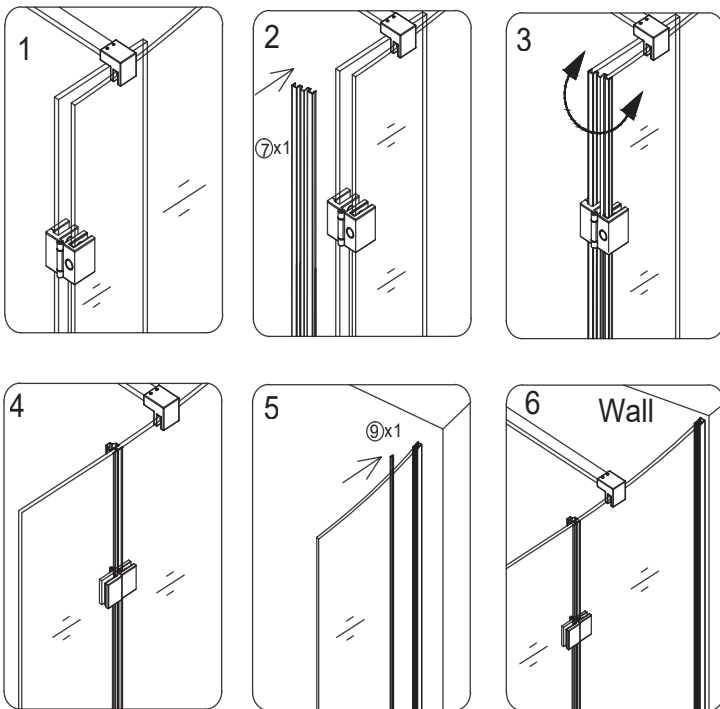

1- Apply silicone to the outlines of the shower kit from both the inside and outside as indicated in the diagram.

2- Ensure that the silicone is evenly distributed and covers the entire outline of the shower kit.

Allow the silicone to dry and cure for a minimum of 24 hours before using the shower. This waiting period will ensure a proper seal and prevent any potential leaks.

1- Appliquez du silicone sur les contours du kit de douche à la fois à l'intérieur et à l'extérieur comme indiqué dans le diagramme.

2- Assurez-vous que le silicone est réparti uniformément et recouvre tout le contour du kit de douche.

Laissez le silicone sécher et durcir pendant au moins 24 heures avant d'utiliser la douche. Cette période d'attente garantira une étanchéité adéquate et évitera tout risque de fuite éventuelle.

1- Aplica silicona en los contornos del kit de ducha tanto por dentro como por fuera según se indica en el diagrama.

2- Asegúrate de que la silicona esté distribuida de manera uniforme y cubra todo el contorno del kit de ducha.

Deja que la silicona se seque y cure durante al menos 24 horas antes de usar la ducha. Este periodo de espera garantizará un sellado adecuado y evitará posibles fugas.

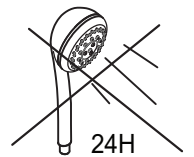
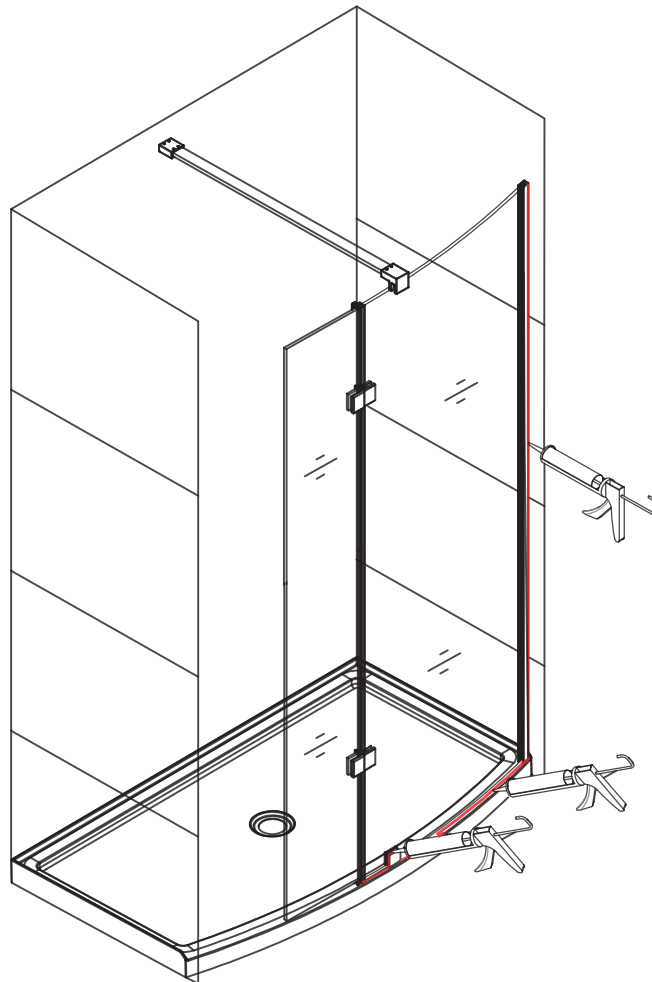
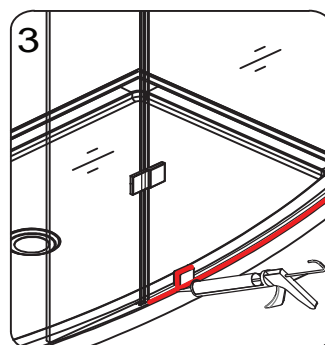
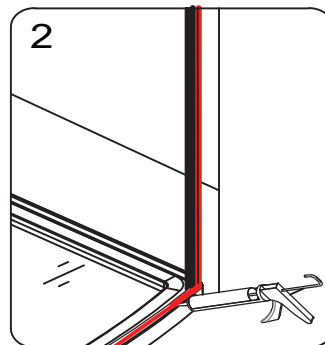
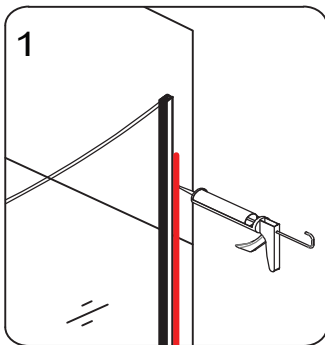

MAINTENANCE

Daily care

After each use, remove water on the glass with a squeegee. Use mild dishwashing detergent to keep surfaces bright and clean. Rinse well and dry with a clean cloth.

Caution

Powdered detergents and abrasive liquid cleaners may damage surfaces.

Do not allow the surface to come into contact with corrosive products such as acetone, nail polish remover, dry cleaning solution, lacquer, paint thinner, gasoline, or etc.

Any cleaning product should be tested on an inconspicuous surface before using to clean. Read the data sheet of the cleaning product to ensure it will not damage the surfaces.

Scratched surface & repairs: Call A&E's customer service.

ENTRETIEN

Entretien quotidien

Après chaque utilisation, utilisez une raclette pour enlever les gouttes et l'eau sur le verre. Les savons doux pour vaisselle sont suffisants pour garder la surface propre et brillante. Rincez à fond et sécher avec un chiffon propre.

Attention

Les détergents en poudre ou liquides abrasifs peuvent endommager les surfaces.

Ne mettez jamais en contact la surface avec des produits corrosifs contenant de l'acétone (nettoyant de vernis à ongles), des solvants, des décapants, de l'essence, etc. Tout produit de nettoyage doit être testé sur une petite surface non-apparente, avant de procéder à un nettoyage complet.

Lisez la fiche signalétique du produit de nettoyage et vous assurer qu'il convient aux surfaces à nettoyer.

Surface abîmées et réparations: Contacter le service à la clientèle A&E.

MANTENIMIENTO

Cuidado diario

Eliminar el agua después de cada uso con un escurridor. Utilizar detergente suave para lavar trastes para mantener las superficies limpias y brillantes. Enjuagar bien y secar con un paño limpio.

Advertencia

Los detergentes en polvo y los limpiadores líquidos abrasivos pueden dañar las superficies. No permitir que la superficie entre en contacto con productos corrosivos como acetona, quitaesmalte, solución para lavado en seco, laca, adelgazador de pintura, gasolina, etc.

Debe poner a prueba cualquier producto de limpieza sobre una superficie oculta antes de utilizarlo para limpiar.

Leer la hoja de información del producto limpiador para asegurarse de que no dañará las superficies.

Superficies raspadas y reparaciones: Llamar a servicio al cliente de A&E.



7300 Sherbrooke ST W
Montreal, Quebec
Canada
H4B 1R7

Please contact us by email

Veuillez nous contacter par email

service@aebath.com

Tel: (514) 482-5403

1-888-AEBATH5

(1-888-232-2845)

(Toll Free/Sans frais)

www.aebath.com

WARRNATY

A&E Shower and Baths Inc. (hereafter "A&E") offers the following limited warranty on each of its products. This warranty extends only to the original owner/end-user for personal household use. A&E warrants their products to be free from defects in workmanship and materials under normal use and service for a period of one (1) year from the original date of purchase by the owner/end-user. Any product reported to an authorized dealer or to A&E as being defective within the warranty period will be repaired or replaced (with a product of equal value) at the discretion of A&E. This warranty is not transferable to a subsequent owner. Neither the distributor, authorized A&E dealer, nor any other person has been authorized to make any affirmation or representation of this warranty; any affirmation, representation or warranty other than those contained in this warranty shall not be enforceable against A&E or any other person. A&E reserves the right to modify this warranty at any time, it being understood that such modification will not alter the warranty conditions applicable at the time of the sale of the product in question. This warranty shall not apply following incorrect operating procedures, breakage or damages caused by fault, carelessness, abuse, misuse, misapplication, improper maintenance, alteration or modification of the unit, as well as chemical or natural corrosion, accident, fire, flood, act of God, or any other casualty. This warranty shall not apply to stain or malfunction caused by ferrous water, hard water, or salty water. A&E is not responsible for transportation costs of the defective product from the installation site to A&E, or for the return of any part, or for the cost of labour or services incurred in the removal or reinstallation of any part. A&E expressly disclaims and excludes any liability for the consequential or incidental damage caused or resulting from incidental event, loss of time, loss of use, inconvenience, unnecessary expenses, labour, material of other costs with respect to the application of this warranty or with respect to the removal or replacement of a defective product. Under no circumstances shall A&E or any of its representatives be held liable for injury to any person or damage to any property however arising.

GARANTIE

A&E Shower & Bath inc. ("A&E") offre la garantie limitée suivante sur ses produits. Cette garantie s'applique uniquement au propriétaire original pour une utilisation domestique. A&E garantit ses produits contre tout défaut de matériau ou de fabrication pour des conditions normales d'utilisation et d'entretien pour une période d'une (1) année à compter de la date d'achat originale du produit par le propriétaire. A&E procédera à la réparation ou au remplacement (avec un produit de même valeur), à sa discrétion, de tout produit dont le défaut sera rapporté au détaillant autorisé ou à A&E durant la période de garantie. Ni le distributeur, ni le concessionnaire autorisé A&E Shower & Bath inc., ni personne d'autre n'est autorisée à faire d'affirmations, de représentations ou de garantie autres que celles stipulées aux présentes; les affirmations, représentations et garanties contrevenant à cette interdiction ne sauraient s'appliquer à A&E ni à personne d'autre. A&E se réserve le droit de modifier cette garantie en tout temps; il est entendu que de telles modifications ne changeront pas les conditions de la garantie applicable au moment de la vente des produits en cause. La présente garantie ne s'applique pas dans le cas d'utilisations ou d'opérations non conformes ou bris ou dommages causés par la faute, la négligence, le mauvais emploi, usage, entretien ou altération ou la modification du produit, de même que par la corrosion chimique ou naturelle, le feu, l'inondation, les catastrophes naturelles ou tout autre cas fortuit. La présente garantie ne s'applique pas aux taches ou aux résultats provoqués par une eau ferreuse, une eau dure ou une eau salée. Les frais de transport des produits défectueux entre le lieu d'installation et A&E, les frais pour le retour de toutes pièces et les coûts encourus afin d'enlever ou réinstaller une pièce ou produit seront à la charge du client. A&E ne sera pas responsable ni redevable pour les dommages indirects, ni pour les dommages causés ou résultants de cas fortuits, perte de temps, perte d'usage, inconvénients, dépenses fortuites, frais de main-d'oeuvre, de matériaux ou tout les autres coûts relatifs à l'application de cette garantie et à l'enlèvement ou au remplacement de produits défectueux. A&E et ses employés ou représentants ne pourront en aucune circonstance être tenus responsables des dommages causés à une personne ou à des biens, quel que soit la source de ces dommages.

GARANTÍA

A&E Shower and Baths inc. (de ahora en adelante, «A&E») ofrece la siguiente garantía limitada explícita para cada uno de sus productos. La garantía cubre únicamente al primer propietario/usuario final para su uso personal en el hogar. A&E garantiza que sus productos están libres de defectos de fabricación y material bajo uso y servicio normal por un periodo de un (1) año desde la fecha original de adquisición del propietario/usuario final. Cualquier producto notificado como defectuoso al distribuidor autorizado o a A&E dentro del periodo de garantía será reparado o reemplazado (por un producto del mismo valor) a elección de A&E. La garantía no es transferible a propietarios subsiguientes. Ni el distribuidor, ni el vendedor autorizado de A&E ni cualquier otra persona tienen autoridad para realizar ninguna declaración, representación o garantía; cualquier afirmación, representación o garantía distinta a las que aparecen en la presente garantía no será aplicable contra A&E ni contra ninguna otra persona. A&E se reserva el derecho a modificar esta garantía en cualquier momento, entendiéndose que la susodicha modificación no altere las condiciones de garantía aplicables en el momento de la venta de los productos en cuestión. Esta garantía no será aplicable en caso de procedimientos de operación incorrectos, roturas o daños causados por errores, negligencia, abuso, mal uso, mala aplicación, mantenimiento inadecuado, alteración o modificación de la unidad, así como de corrosión química o natural, accidente, incendio, inundación, causas de fuerza mayor o cualquier otro caso de siniestro. Esta garantía no se aplicará en casos de manchas o mal funcionamiento causado por agua ferrosa o salada. A&E no se hará responsable de los costes de transporte del producto defectuoso desde el lugar de instalación hasta la sede de A&E, ni de la devolución de ninguna pieza, ni tampoco del coste de la labor o de los servicios incurridos durante la retirada o reinstalación de la pieza. A&E se exime y se excluye explícitamente de cualquier responsabilidad por los daños derivados o accidentales causados, o resultantes, de acontecimientos fortuitos, pérdida de tiempo, pérdida de uso, molestias, gastos innecesarios, mano de obra, materiales de otros costes respecto a la aplicación de la presente garantía o relacionados con la retirada o sustitución de un producto defectuoso. En ningún caso se harán responsables A&E o cualquiera de sus representantes por daños personales o materiales, sin importar cómo se haya incurrido en estos.